

CAMBIADOR DE PAÑALES HORIZONTAL

Medida	L: 84.5 cm, An: 54.6 cm, Al: 10.2 cm
Material	Polipropileno
Capacidad	10 Kg.
Colores	Pregunta disponibilidad



Descripción

- Cumple todos los requisitos de los estándares de seguridad mundiales (ASTM, ADA y EN).
- Ganchos de fácil alcance.
- Protección antibacterial.
- Repisa incorporada y almacenamiento para protectores.

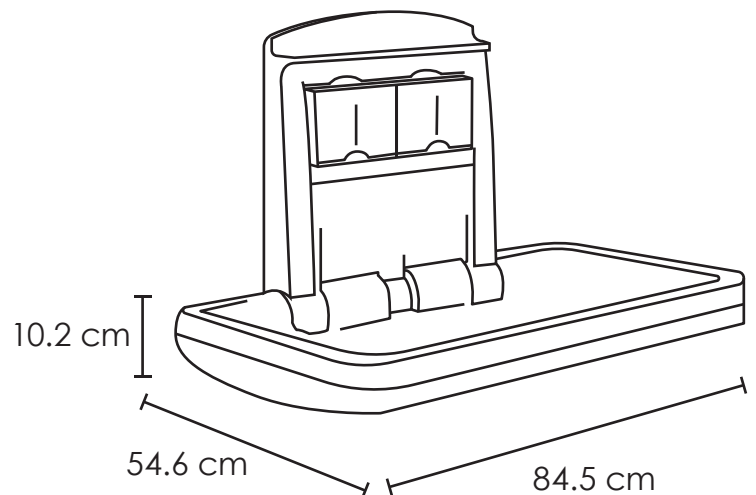

Garantía

Este producto tiene garantía de 1 año por defectos de fabricación o vicio oculto.

+ (52) 55 5208-7609

+ (52) 55 5511-9552

+ (52) 55 2915-6366



Colima 25, Col. Roma Norte,
Alcaldía Cuauhtémoc, C.P 06700
Ciudad de México, CDMX

