

PAPELERA PREMIUM 21

Medida	L: 50 cm, An: 54 cm, Al: 100 cm
Material	Acero al carbón y deck
Capacidad	70 Lts
Colores	Pregunta disponibilidad



Descripción

- Proceso de sand blast y terminación en pintura electrostática, ideal para exterior.
- Opción de personalizar con el logotipo (placa en corte láser).

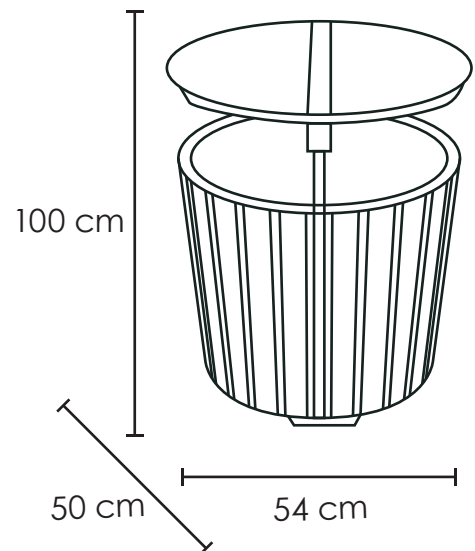

Garantía

Este producto tiene garantía de 1 año por defectos de fabricación o vicio oculto.

+ (52) 55 5208-7609
+ (52) 55 5511-9552
+ (52) 55 2915-6366



Colima 25, Col. Roma Norte,
Alcaldía Cuauhtémoc, C.P 06700
Ciudad de México, CDMX

