

BIN ALEMÁN-825

Medida	L: 120 cm, Al: 83 cm, An: 100 cm
Material	Polietileno de alta densidad
Capacidad	825 Lts
Colores	Consulte Disponibilidad

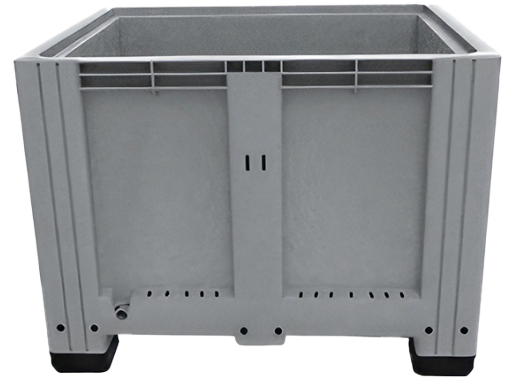

Descripción

- Mantienen de forma eficiente la integridad de los productos ayudando a reducir el desperdicio para los agricultores, empresas empacadoras y otros productos almacenados en depósitos.
- Soportan el rudo uso diario que reciben normalmente los contenedores.
- Capacidad para contener productos que van de piezas de automóvil a productos de consumo para la venta en comercios, minoristas.
- Reducen substancialmente los costos del transporte.
- Su grado higiénico, evita la contaminación con gérmenes y bacterias
- Paredes lisas y bordes redondeados que facilitan el lavado, evitando la acumulación de restos sólidos o líquidos que dejan los productos.
- Material que cumple con lo establecido por la FDA para su uso adecuado con productos alimenticias.

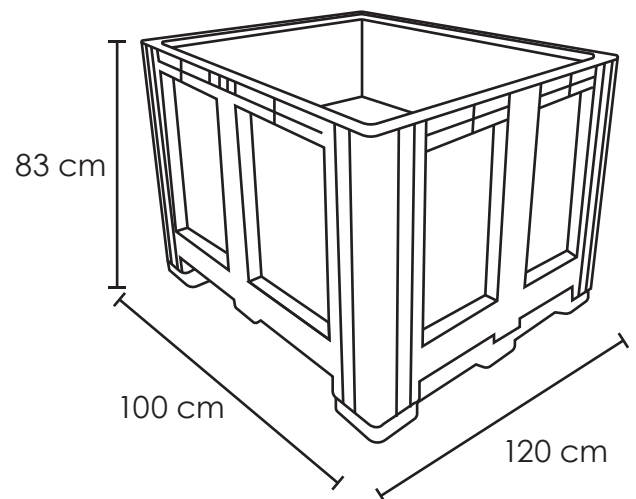

Garantía

Este producto tiene garantía de 1 año por defectos de fabricación o vicio oculto.

+ (52) 55 5208-7609

+ (52) 55 5511-9552

+ (52) 55 2915-6366



Colima 25, Col. Roma Norte,
Alcaldía Cuauhtémoc, C.P 06700
Ciudad de México, CDMX

