

# BANCA PREMIUM 48

<b>Medida</b>	L: 170 cm, An: 60 cm, Al: 80 cm
<b>Material</b>	Acero inoxidable y deck
<b>Capacidad</b>	4 personas
<b>Color</b>	Variedad a elegir.



## Descripción

- Banca fabricada en inyección de aluminio con deck.
- Acabado con terminación en pintura electrostática, ideal para intemperie.
- Banca ideal para uso en plazas comerciales, jardines, escuelas, áreas públicas, áreas comunes.

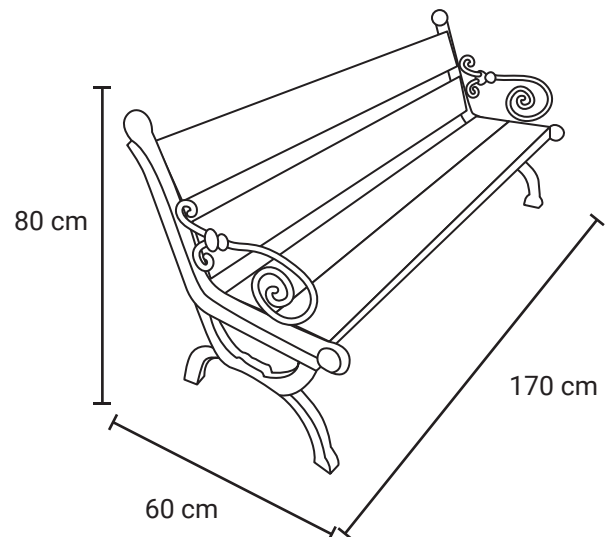

## Garantía

Este producto tiene garantía de 1 año por defectos de fabricación o vicio oculto.

+52 (55)5208-7609  
+52 (55)5511-9552  
+52 (55)2915-6366



Colima 25, Col. Roma Norte,  
Alcaldía Cuauhtémoc, C.P 06700  
Ciudad de México, CDMX

